



Der DOMO 520 auf Basis des kurzen Sprinter Radstandes ist das kompakteste Reisemobil der Branche. Er passt in fast jede Parklücke, ist aber mit integriertem Dachbett, Variobad und Küche mit allem ausgestattet, was für einen entspannenden Urlaub benötigt wird. Wahlweise kann zwischen der Life und der Business Variante gewählt werden, also zwischen Sitz- Schlafkombination und dem Funktionsboden mit Einzelsitzlösungen. Sein Charakter kann so mehr in Richtung Urlaub oder in Richtung Alltag / Beruf ausgerichtet werden.

Der Vorteil des DOMO 520 Life ist die vielseitige Nutzung der Sitzbank. Sie ist Teil des unteren Bettes, sie nimmt den Innentank auf und bietet viel Stauraum.

Der DOMO 520 Business kann im Gegensatz dazu variabler bestuhlt und verwendet werden. So kann er sich vom Personentransporter mit 8 Sitzplätzen bis zum Raumwunder (wie in diesem Beispiel mit nur einem Pilotensitz) verwandeln.



DOMO 520 Life mit Sitz- Schlafkombination



DOMO 520 Business mit Pilotensitz



Das Bettzeug bleibt beim Hochfahren auf dem Bett



Mit Bettverbreiterung



Dachbett und Sitz- Schlafkombination können gleichzeitig genutzt werden

Wie kann ein komplettes Reisemobil in eine Fahrzeug gebaut werden, bei dem die Ausbaulänge nur 2,6 m beträgt? Ganz einfach: man nutzt den begrenzten Platz mehrfach. Soweit die Theorie. Mittlerweile hat sich das integrierte DOMO Dachbett zu einem komplexen und äußerst robusten System mit zahlreichen Ausstattungsmöglichkeiten weiter entwickelt.

- Standardgröße: 200 x 130 cm
- mit Verlängerung: 210 cm Länge
- mit Verbreiterung: 165 cm Breite
- weiteres: Leselampen, Fangnetz, Aufstiegshilfen

Wird das Bad nicht gebracht, dient es als Kleiderschrank. Mit der serienmäßigen Entlüftung kann es sogar als Nassraum gebraucht werden.

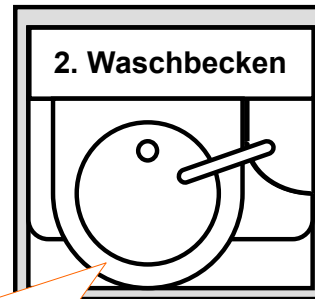
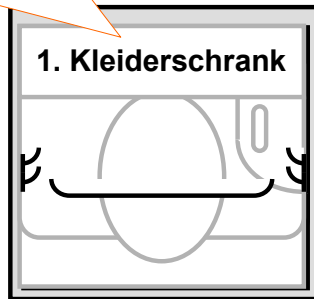

Bei der „kleinen Wäsche“ steht man nicht in der Duschwanne, sondern auf dem Fußboden. Man öffnet einfach die Tür und steht im Raum, hat dadurch sehr viel Bewegungsraum. Das klappbare Waschbecken ist konkurrenzlos groß.

Zur Benutzung der Toilette wird der Raum geschlossen. Auch hier steht man nicht in der Duschwanne. Die Badentlüftung saugt nun durch die Toilette. Zusätzlich kann man den Dachlüfter einsetzen.

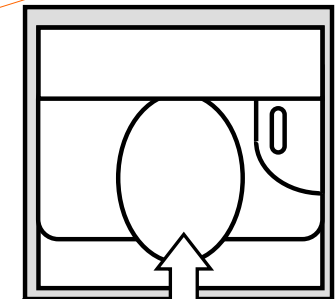
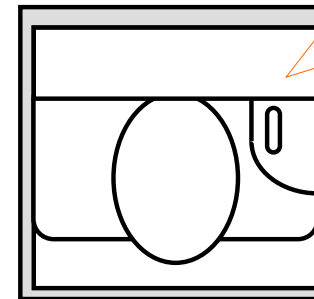

Erst wenn die Dusche benutzt werden soll, wird die Duschwanne unter der Toilette gezogen. Sie ist in der Benutzung bis auf wenige Tropfen Spritzwasser komplett dicht. Durch die offene Gestaltung trocknet das Bad schnell ab. Die zusätzliche Außendusche ist serienmäßig.

Die Küche im DOMO 520 nutzt jeden erdenklichen zur Verfügung stehenden Raum. Der Dachschrunk fasst das komplette Geschirr und Besteck. Unter dem Kühlschrank (65 l) findet sich noch eine ausziehbare Arbeitsplatte, darüber ein weiteres Staufach, ebenso wie unter der Küchenplatte.



Für 230 V Anwendungen stehen Induktionskochfeld, Mikrowelle und Kaffeemaschine zur Auswahl.



Einige Sonderausstattungen:

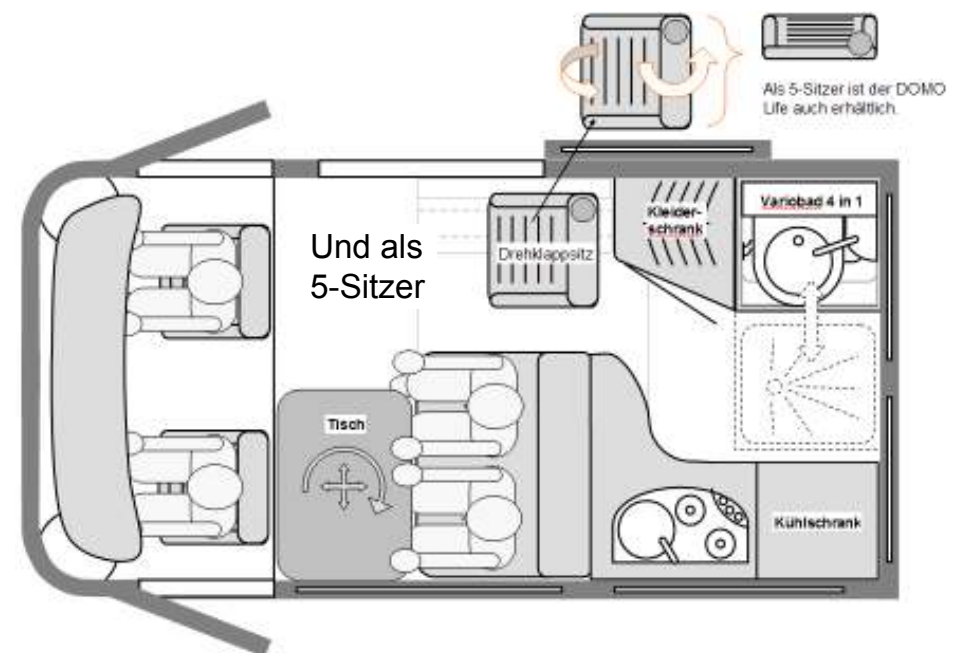
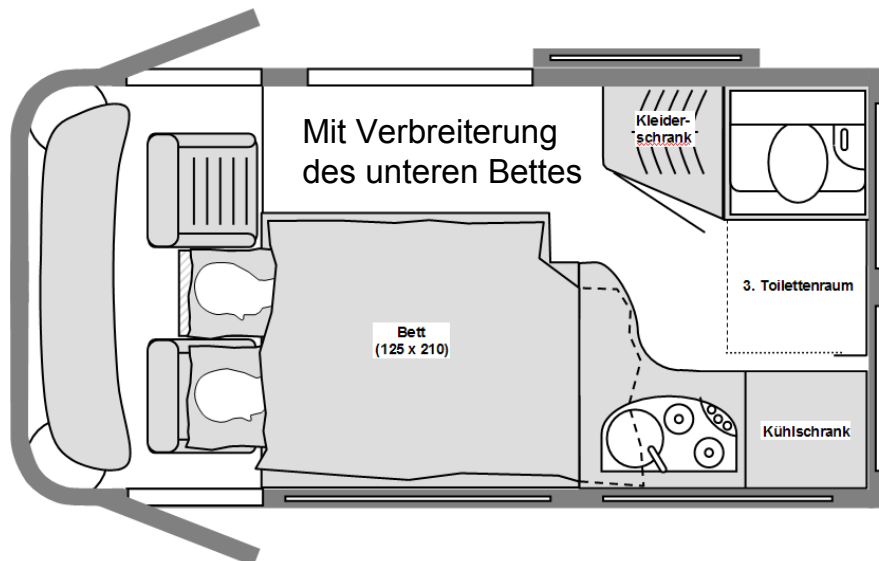

Der Fernseher wird aus dem Schrank gezogen und vor diesen gedreht. Die Cockpitsitze werden zu 2 bequemen Fernsehsesseln. Auch von außen kann fern gesehen werden.

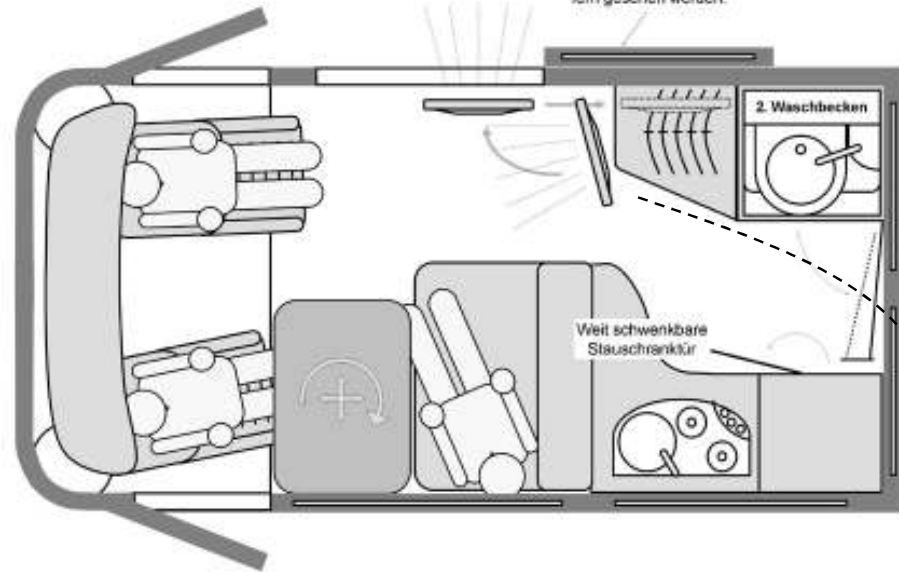

Ausziehbare Ablage in der Küche

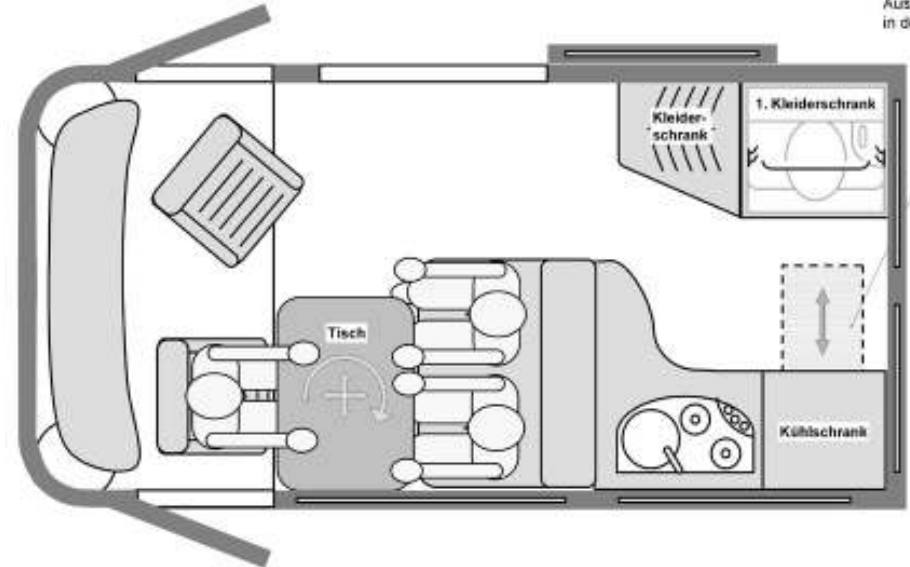

Der DOMO 520 in der Life Variante erfüllt alle Anforderungen, die man an ein Reisemobil stellen kann. Er ist superkompakt, hat ein komfortables Bad, eine kleine Küche, 4 bequeme Sitzplätze, 2 getrennte Betten und deutlich mehr Stauraum als man vermuten würde.

Es ist einfacher zu erklären, was KEIN Stauraum ist: Der Raum unter dem Fußraumpolster der Sitzbank. Der Rest ist voll nutzbar. Man vermisst vielleicht den klassischen Heckstauraum, aber bei näherer Betrachtung stellt man schnell fest, dass die zahlreichen Räume sehr gut nutzbar sind. Wie man an diesem DOMO im Einsatz sieht, sind selbst die Hecktüren kein Totraum.



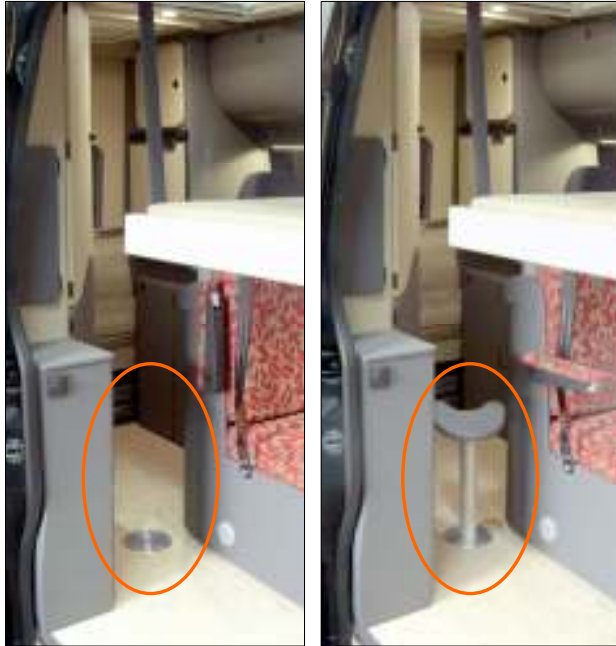

Eine besonders wichtige Neuerung des Jahres 2011 ist der steckbare Dachbettaufstieg. Das Dachbett fährt zwar bis auf 1,2 m herunter, aber trotzdem muss man 1,2 m hochsteigen. Diese kleine Hürde ist nun leicht und sicher überwindbar.



Die Sitzgruppe kann in sekundschnelle in ein Bett umgebaut werden. Wird der Fahrersitz gedreht entsteht eine komplett ebene Liegefläche.

Das Variobad ermöglicht einen in dieser Fahrzeugklasse bisher unbekanntem Komfort.

Vollwertigen Reisekomfort erreicht man durch das integrierte Dachbett.

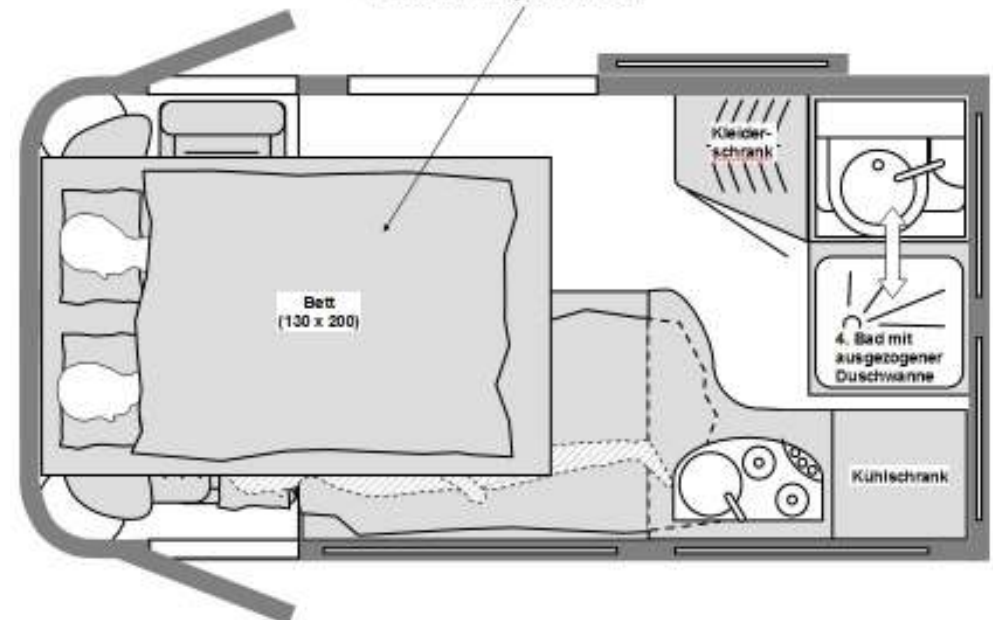
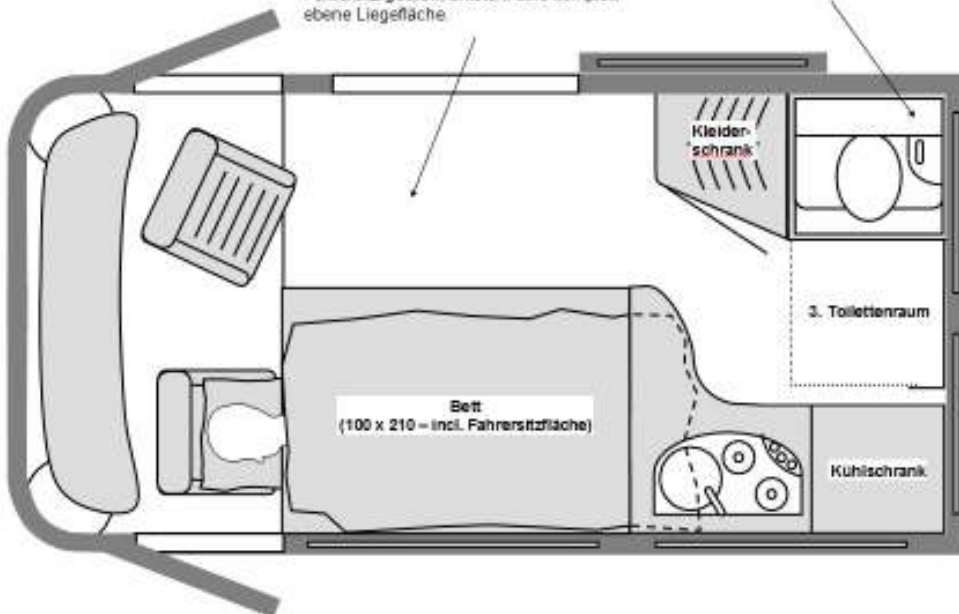

Das Multitalent in der DOMO 520 Familie: Es kann die komplette Sitzgruppe demontiert werden, wenn Laderaum benötigt wird. Da der Heckbereich des Sprinters sowieso durch die Radkästen als Laderaum nicht gut nutzbar ist, kann das Beladen sehr gut über die Schiebetür erfolgen.

Bad, Schrank, Küche und Dachbett sind fest montiert, Tisch und Sitze können schnell demontiert werden. Und davon können 6 Stück (!) eingesetzt werden. Damit wird der DOMO zum Achtsitzer (!). Mit unterschiedlichen Sitz- und Tischoptionen sowie dem Schlafsofa können zahlreiche Nutzungsanwendungen umgesetzt werden.



- DOMO 520 Business, ausgerüstet mit 8 Sitzen.
- Wird ein Sitz als Drehklappsitz gewählt, kann der Durchgang nach hinten gewährleistet werden.



Variable Ausstattung auf kleinstem Raum:

- Verschiedene Sitzlösungen mit 3-Punkt Gurt -> (Pilotensitz, Standarditz, Drehklappsitz)
- Seitenelement mit versenkbarem Tisch
- Transportsicherungen
- Sonderlösungen

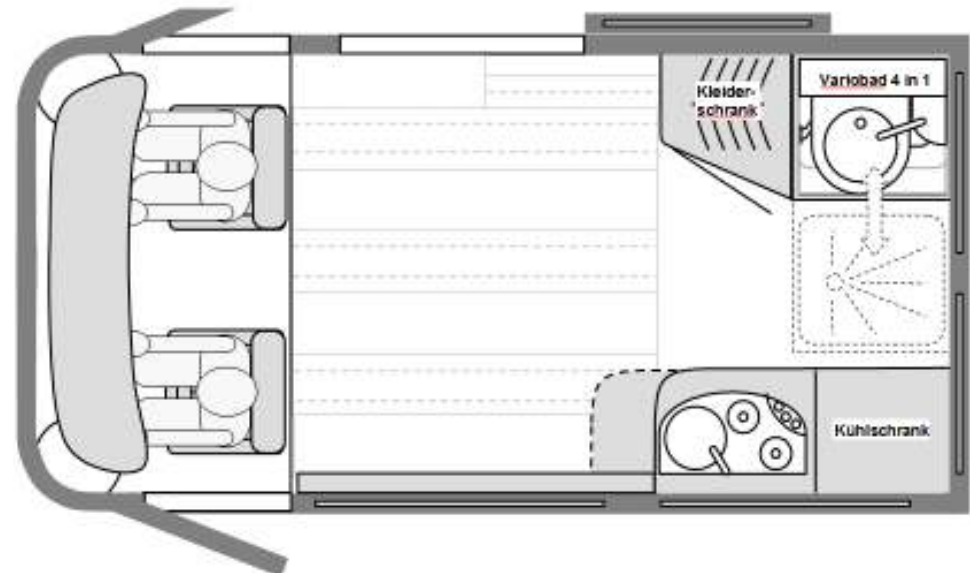
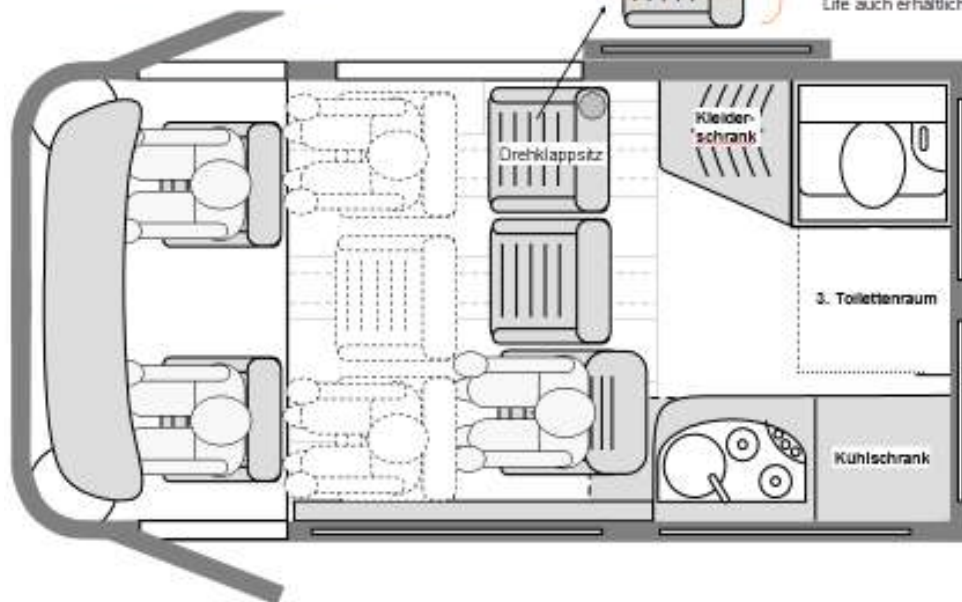

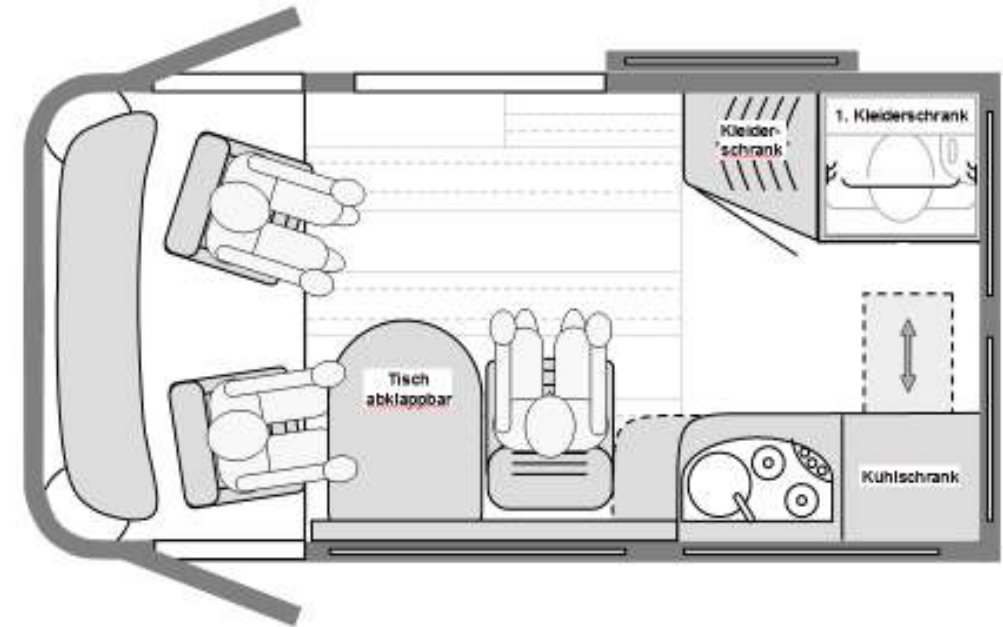

Eine sehr elegante DOMO 520 Variante ist der Business mit festem Pilotensitz. Die Küche passt sich der Sitzkontur an. Da der Pilotensitz über Gleitschienen auf der Drehkonsole verfügt, kann die Sitzposition in den Raum gedreht werden. So entsteht ein unglaubliches Raumgefühl für 2 – 3 Personen. Zum Schlafen sollte das Dachbett mit der Verbreiterung auf 165 cm ausgestattet werden, dann können 2 Personen sehr komfortabel schlafen. Auch der Dachbettaufstieg geht zentral über den Pilotensitz sehr einfach. Die Zusätzlichen Sitzschienen können für weitere Sitze genutzt werden.



Technische Details:

Länge / Breite / Höhe (außen):	524 / 199 / 275 cm
Länge / Breite / Höhe (innen):	260 / 175 / 189 cm
Varianten des Basisfahrzeugs:	Mercedes Sprinter mit Serienhochdach
Motorvarianten (EURO 5)	129 PS, 4 Zylinder, 2,15 l Hubraum 163 PS, 4 Zylinder, 2,15 l Hubraum 195 PS, 6 Zylinder, 3 l Hubraum
Batteriekapazität Bordnetz:	145 Ah, AGM – ABAT – Deep Cycle
Anzahl der zugelassenen Sitze:	DOMO 520 L: 4 – 5 DOMO 520 B: 2 – 8
Höhe unter dem Dachbett (optional):	175 cm
Kopffreiheit im Dachbett:	71 cm
Einstiegshöhe:	120 cm
Innenhöhe ohne / hinter Dachbett:	191 cm

Wassertanks:	Frischwasser	Innen / Außen	Abwasser	Innen / Außen
DOMO 520 L	75 l oder 125 l	75 l innen, 50 l außen	75 l	A
DOMO 520 B	75 l	A	50 l	A