

Kompakte Reisevans für Alltag. Urlaub. Beruf. Transport.



**Auf Basis Mercedes Sprinter und VW Crafter
Auf kurzem, mittlerem und langem Radstand**





520

Kurzer Radstand - 524 cm
Der einzige Komplettausbau mit Parkplatzgarantie



590

Mittlerer Radstand - 591 cm
Der Allrounder für den täglichen Gebrauch.



700

Langer Radstand - 694 cm
Der anspruchsvolle für die Langstrecke.

DOMO Life

Alltag, Urlaub, Mobil - der DOMO Life ist das All-In-One Fahrzeug. Je nach Fahrzeuglänge ist er 100% alltagstauglich, der perfekte Allrounder oder das kompakte Luxusreisemobil.

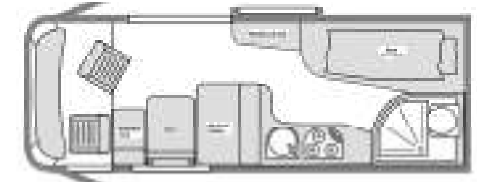
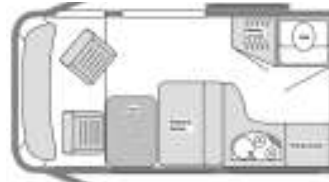

DOMO Business

Arbeit, Alltag, Auszeit – der DOMO Business ist abgestimmt auf berufliche Bedürfnisse. Er ist Transporter, Büro, Taxi und Reisemobil in einem.

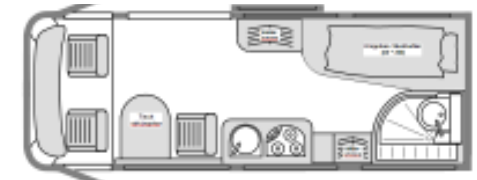

DOMO Modulationen

Wird ein kompakter DOMO Ausbau in ein größeres Basisfahrzeug moduliert, entstehen erweiterte Möglichkeiten hinsichtlich Schlafen und Transport

590'er - Modulationen:

DOMO 520 Life / 590
DOMO 520 Business / 590

700'er - Modulationen:

DOMO 520 oder 590 Life / 700
DOMO 520 oder 590 Business / 700

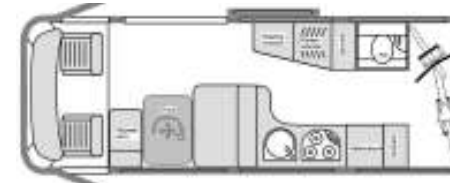
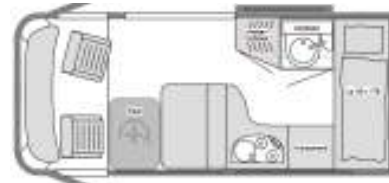

DOMO Transporter:

DOMO 520 Transporter
DOMO 590 Transporter
DOMO 700 Transporter

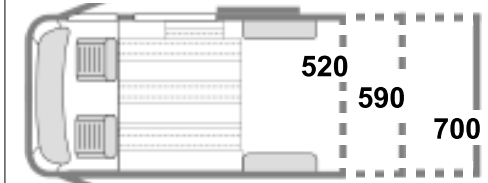

DOMO Transporter

Lieferwagen, Monteurfahrzeug, Taxi, Werkstattwagen, Büro, Reisemobil, Überschneidungen davon - Der DOMO Transporter kann alles sein.



DOMO Reisevan GmbH

Wesloer Straße 112 / Halle Q1
23568 Lübeck
Tel: +49 (0)451 491056
Fax: +49 (0)451 4992613
www.reisevan.de

Ein DOMO wird nach einem Modulsystem erstellt, der einerseits eine große Individualisierung ermöglicht, andererseits aber die Vorteile der Serienfertigung einbindet, da fast alle Module in Serie hergestellt werden und erprobt und getestet sind.

Bei DOMO wird nicht das Fahrzeug dem Möbelbau angepasst, sondern es wird die Stahlkarosserie weitgehend belassen, die Module und die Möbel sind dem Fahrzeug und seinen Konturen angepasst.

Ein DOMO hat Glasfenster. Dessen Vorteile bei Optik und Stabilität schließen nicht die wohnmobilen Funktionen von Isolation, Verdunkelung und der Verhinderung von Kondenswasser aus. Die Innenverkleidungen und doppelten Plisseeverdunkelungen sind wegweisend.

Ein DOMO ist ein Auto! Es werden die im Cockpit vorgegebenen Materialien, Farben und Formen im Wohnbereich aufgenommen. Dadurch ergibt sich ein harmonischer Gesamteindruck.

Ein DOMO nutzt die Fläche des Raumes mehrfach aus. Um Kompaktheit und Komfort zu gewährleisten wird zum Beispiel das Variobad bei Nichtgebrauch eingefahren und das Cockpit wird durch das integrierte Dachbett zum Schlafraum – bis vor die Windschutzscheibe.

Bei DOMO sind die Technik und das Layout weitgehend voneinander getrennt. Die Variabilität des 3-stufigen Modulsystems (-> siehe Folgeseiten) ist unübertroffen und ermöglicht eine enorme Vielfalt von individuellen Lösungen.

Bei DOMO werden die Module und sonstigen technischen Lösungen selbst entwickelt. Einschränkungen durch Lieferanten und Zulieferteile werden ungern akzeptiert. Dadurch entstehen spezialisierte Fahrzeuge, die zur Anwendung kompromisslos passen.

Ein DOMO ist unauffällig und dezent. Bunte Aufkleber, aufgesetzte Plastikfenster & Techniköffnungen sind in der Seitenansicht unerwünscht. Auf dem Dach verdeckt ein in Wagenfarbe lackierte Spoiler das Dachfenster.

Vieles ist möglich



1. Stufe – das Layout:

DOMO hat in jahrelanger Entwicklungsarbeit den kompletten Möbelbau eines Reise- oder Büromobils auf einzelne Module reduziert, die eine in sich geschlossene Einheit bilden. Dadurch ist DOMO in der Lage seinen Reisevan in unterschiedlichen Varianten zu fertigen, ohne dabei auf die Vorteile einer Serienfertigung zu verzichten.

520 / 590 / 700	es gibt 3 unterschiedliche Fahrzeuglängen, für jede einen angepassten Möbelbau
DOMO Life	mit Sitz- Schlafkombination ausgestattet entsteht ein äußerst optimierter Ausbau
DOMO Business	mit Einzelbestuhlungen können variable Sitzlösungen geschaffen werden
DOMO Modulationen	die kompakten Ausbauten werden in längere Basisfahrzeuge moduliert, für neue Schlaf- und Transportlösungen.
DOMO Transporter	gänzlich frei (aber in der Optimiertheit reduzierter) können individuelle Lösungen erarbeitet werden.

2. Stufe – die Technik:

Neben der Grundausstattung gibt es zahlreiche individuelle Wünsche hinsichtlich der technischen Ausstattung. Um eine Überlagerung unterschiedlicher Wünsche beim Layout und der Technik zu vermeiden wurde für fast jede Kombination eine Lösung erarbeitet, bei der jedes Gerät seinen festen Platz hat. Es werden konsequent alle Räume des Fahrzeuges und des Möbelbaus berücksichtigt.

Heizung (Webasto)	unter dem Wagen anstelle des Reserverades
Batterie	im Beifahrersitzsockel
Tresor	in der Trittstufe
Wassertanks	teilweise unter dem Wagen
Wechselrichter	in die Seitenwand integriert
Campingmöbel	in die Hecktüren integriert

.....

3. Stufe – das Design:

Folgender Grundgedanke stand Pate: „Prinzipiell ist es dem Raumausstatter egal, ob der Stoff blau-gemustert oder schwarz ist.“ Die Aufgabe ist demnach: „Wie bringe ich das vom Kunden gewünschte Design auf einem einfachen Weg zur ausführenden Hand des Mitarbeiters.“ Natürlich gibt es Einschränkungen, aber diesen Gedanken folgend gibt es zahlreiche frei wählbare Designmöglichkeiten.

1. Das integrierte Dachbett:

Es ist noch immer das einzige Bett, das in das Serienhochdach eines Kastenwagens integriert ist. Bei Nichtgebrauch fährt es mitsamt dem Bettzeug unter das Dach. Es vergrößert den nutzbaren Raum des Fahrzeuges, da es bei Benutzung nur knapp über das Lenkrad und bis 1 cm vor die Windschutzscheibe fährt. So verlängert sich der Wohnraum um einen kompletten Meter. Es müssen nur die Cockpitsitze gedreht und ein Knopf gedrückt werden, mehr nicht! Durch verschiedene Optionen kann es an fast jede Nutzung angepasst werden. Standardgröße: 200 x 130 cm, mit Verlängerung: 210 cm, mit Verbreiterung: 165 cm, Leselampen, Fangnetz, unterschiedliche Aufstiegshilfen.



2. Das Variobad:

Es vereint 4 Funktionen auf nur 0,6 qm. Wird es nicht gebraucht, dient es trotzdem als Kleiderschrank. Soll sich nur gewaschen werden, steht man auf festem Boden (und nicht in der Duschwanne) und nutzt das große Waschbecken. Für die Toilettennutzung wird der Badraum geschlossen. Zum Duschen wird zusätzlich die Duschwanne ausgezogen. Nach anfänglicher Skepsis werden Sie es wie viele andere Nutzer zu schätzen wissen!

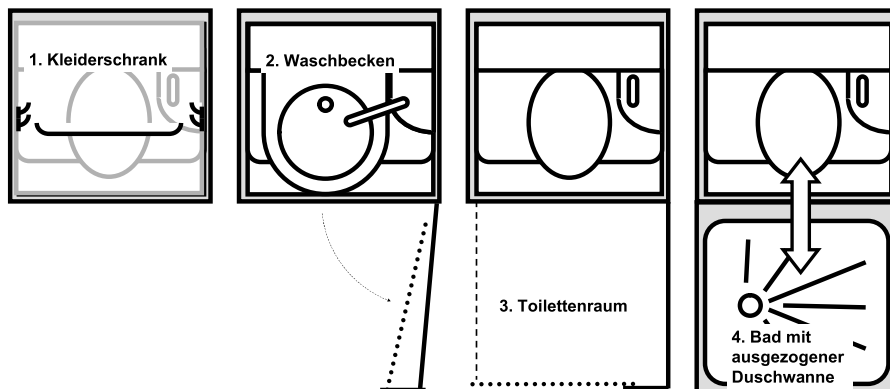

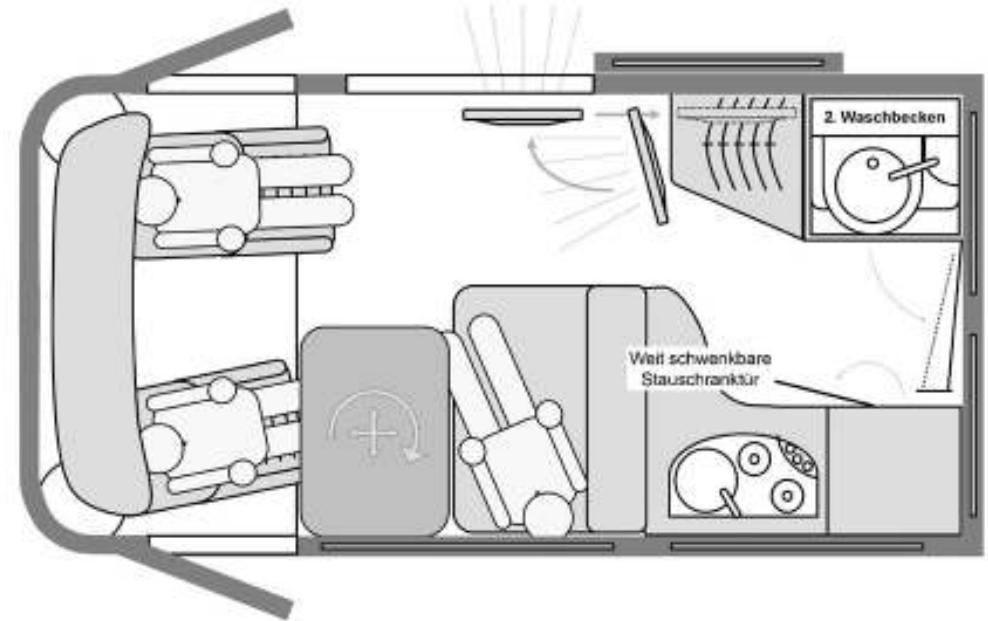
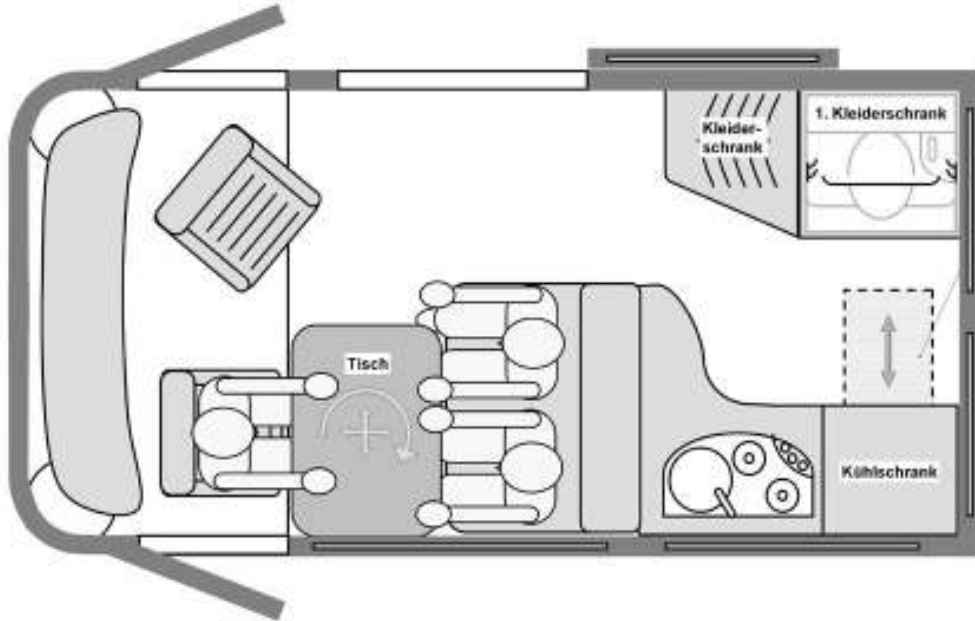

Die Sitzgruppe kann in sekundschnelle in ein Bett umgebaut werden. Wird der Fahrersitz gedreht entsteht eine komplett ebene Liegefläche.

Das Variobad ermöglicht einen in dieser Fahrzeugklasse bisher unbekanntem Komfort.

Vollwertigen Reisekomfort erreicht man durch das integrierte Dachbett.

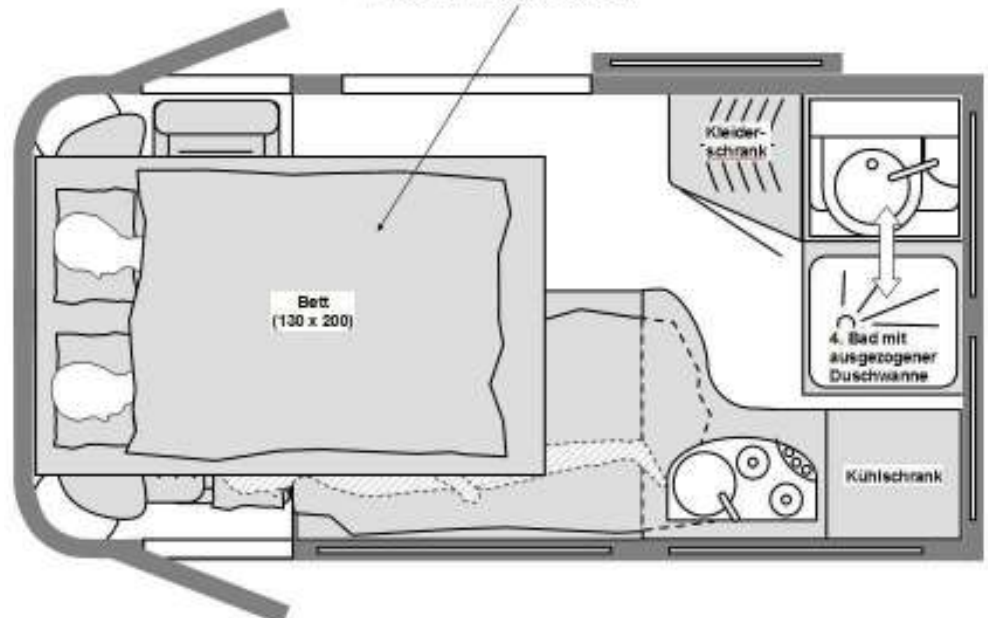
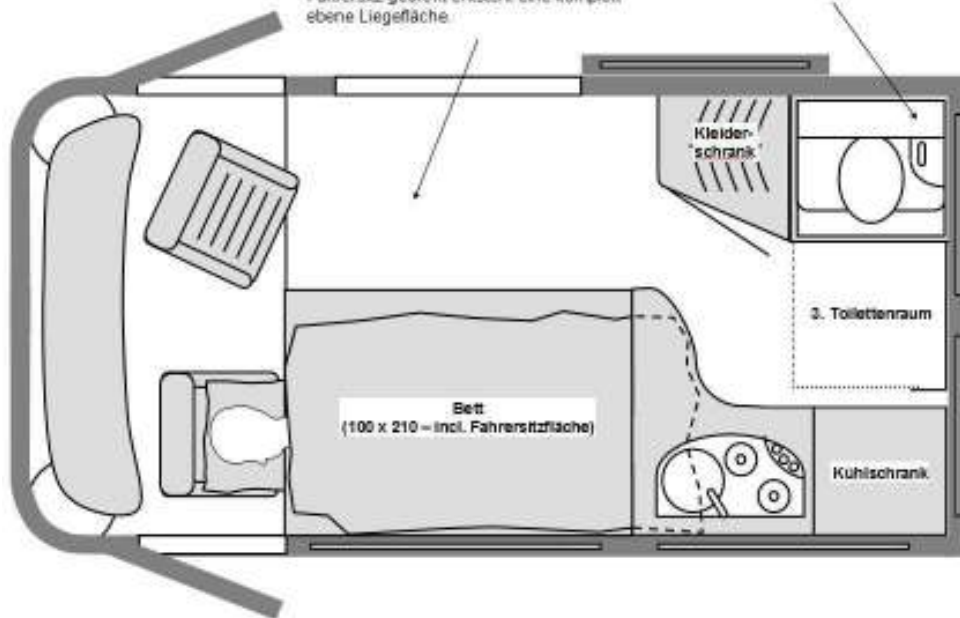

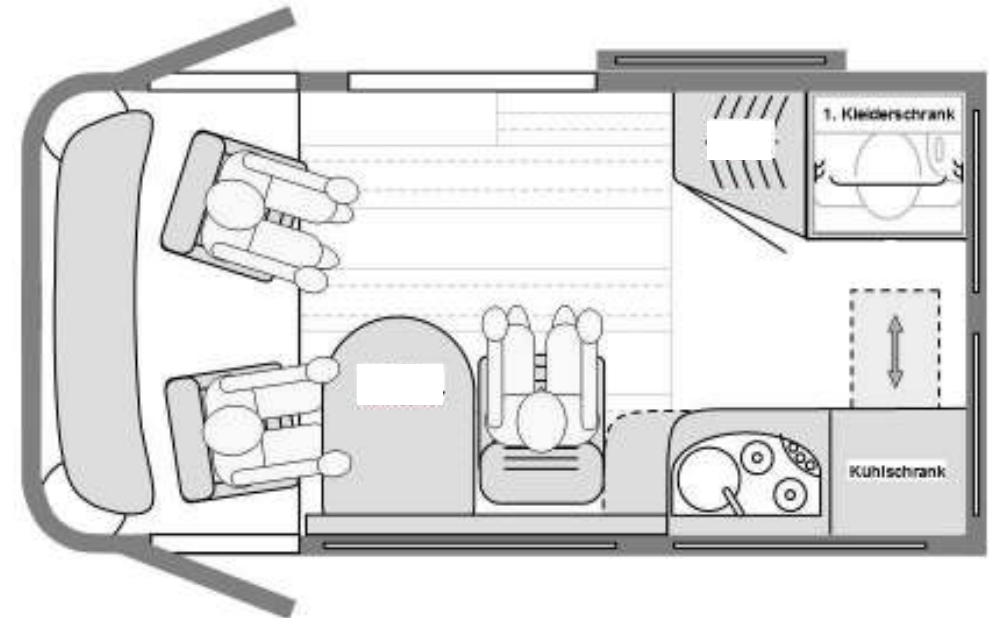
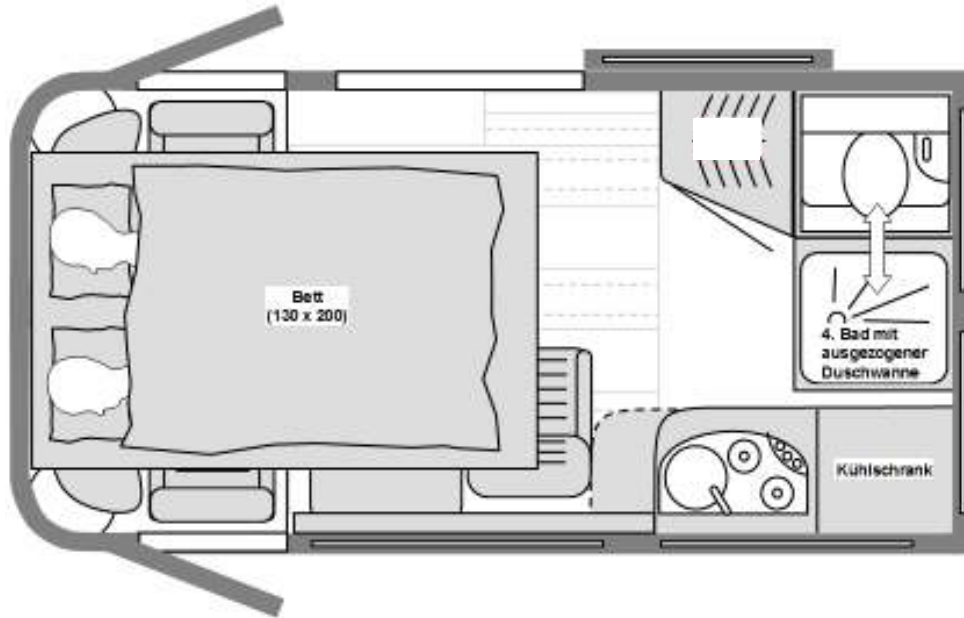

- DOMO 520 Business, ausgerüstet mit 8 Sitzen
- Wird ein Sitz als Drehklappsitz gewählt, kann der Durchgang nach hinten gewährleistet werden.



Als 5-Sitzer ist der DOMO Life auch erhältlich.

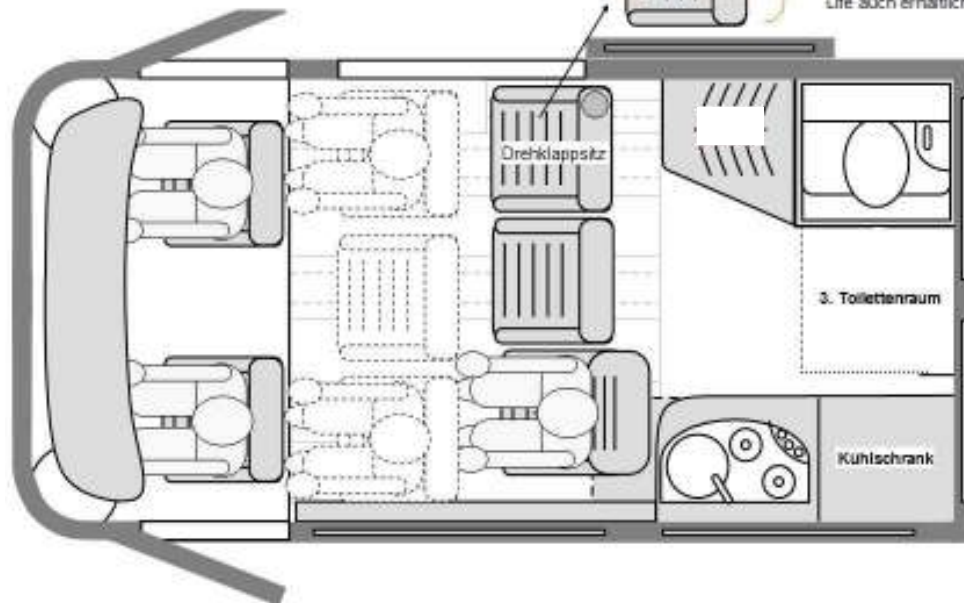

Variable Ausstattung auf kleinstem Raum:

- Verschiedene Sitzlösungen mit 3-Punkt Gurt -> (Pilotensitz, Standard Sitz, Drehklappsitz)
- Seitenelement mit versenkbarem Tisch
- Transportsicherungen
- Sonderlösungen

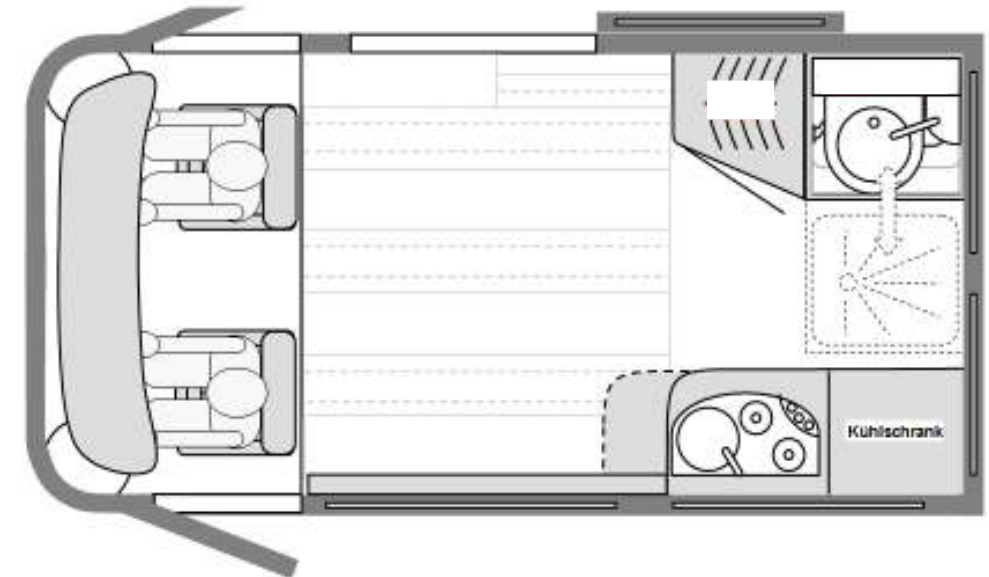

Die Sitzbänke können ausgezogen werden, dadurch wird die Sitzfläche vergrößert und die Cockpitzteile werden zu Liegesesseln

Der Fernseher wird aus dem Schrank gezogen und vor diesen gedreht. Mit ausgezogener vorderer Sitzbank ergeben sich 2 bequeme Fernsehsessel. Auch von außen kann fern gesehen werden.

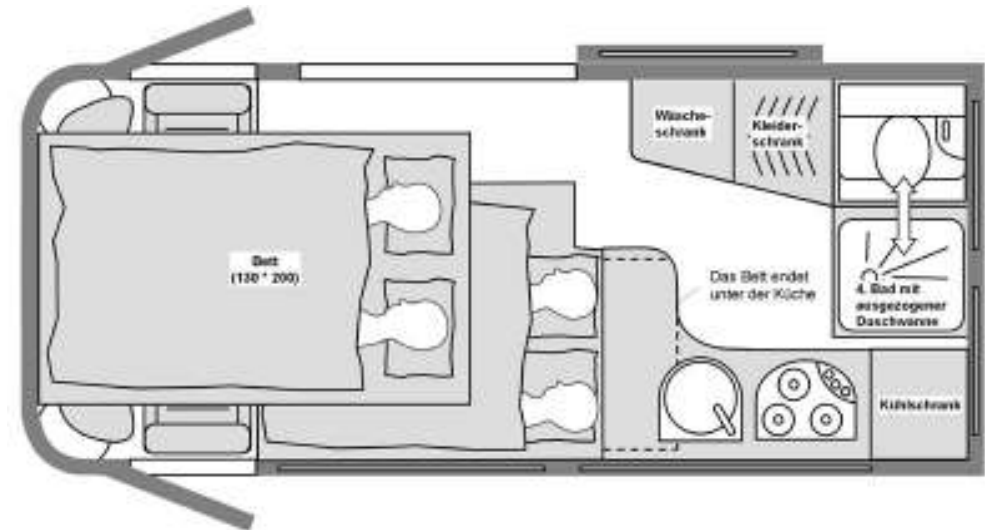
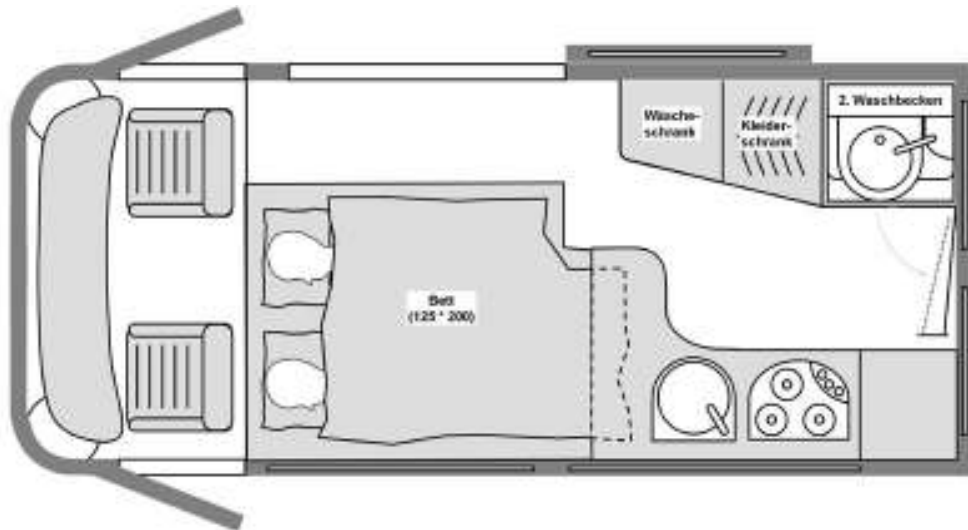
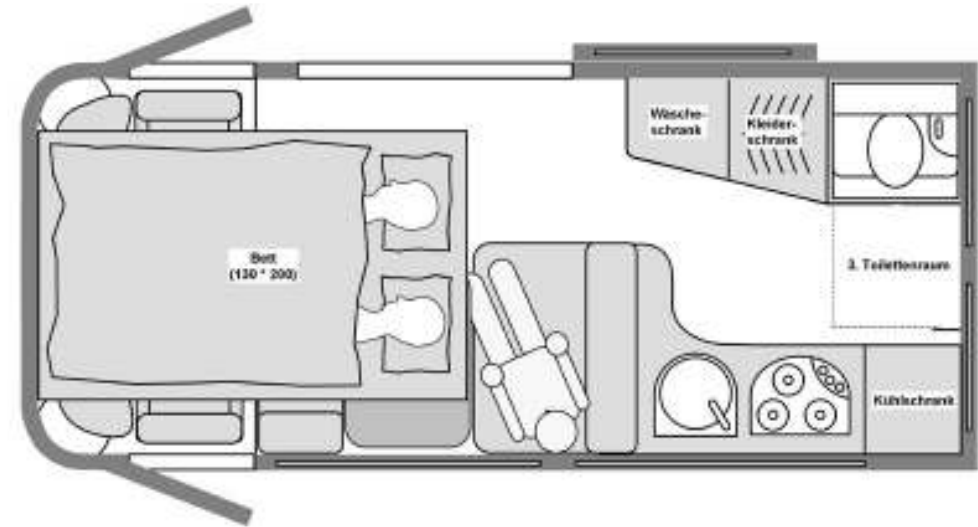
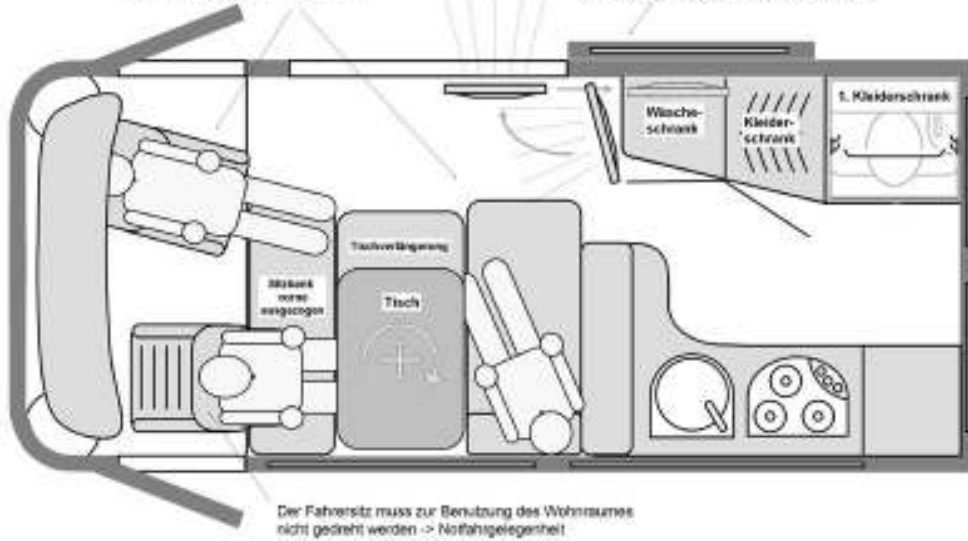

Das Variobad ermöglicht einen in dieser Fahrzeugklasse bisher unbekanntem Komfort.

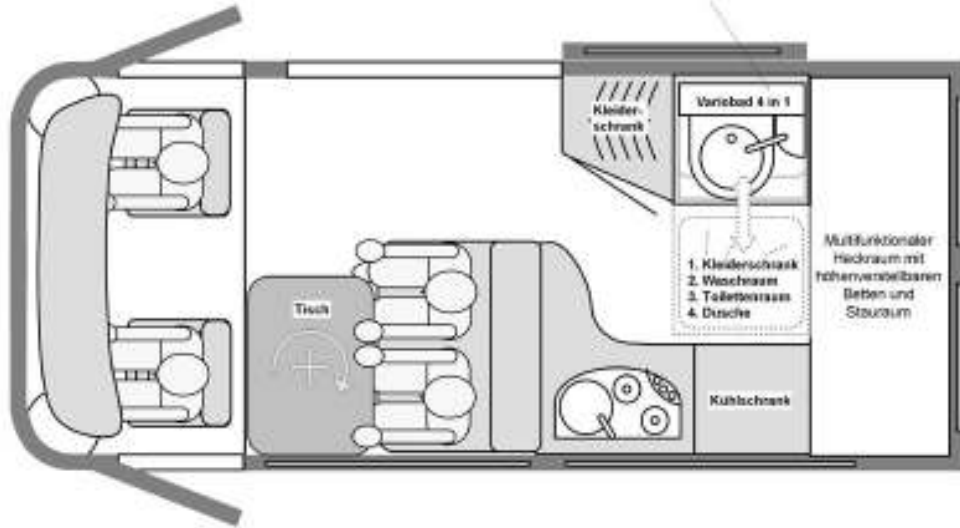

Der Fernseher wird aus dem Schrank gezogen und vor diesen gedreht. Die Cockpitsitze werden zu 2 bequemen Fernsehsesseln. Auch von außen kann fern gesehen werden.

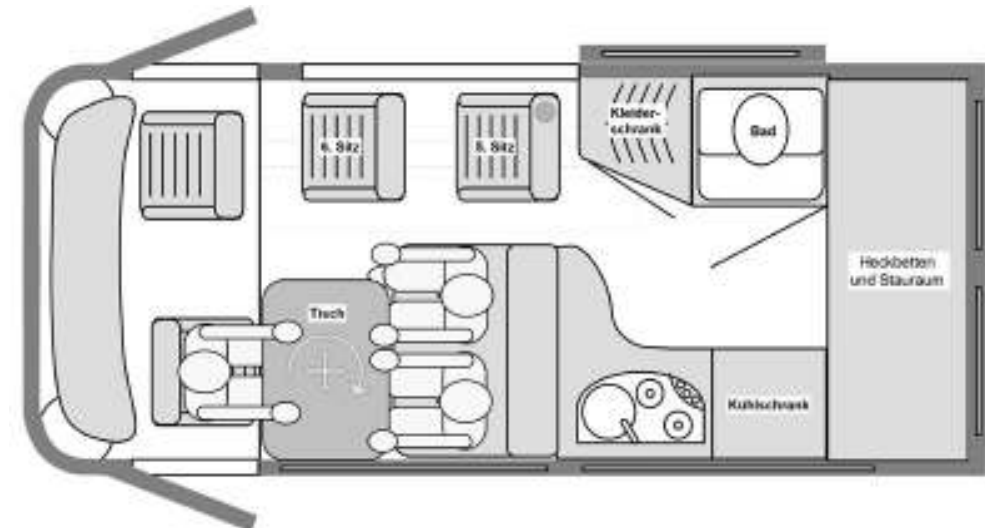
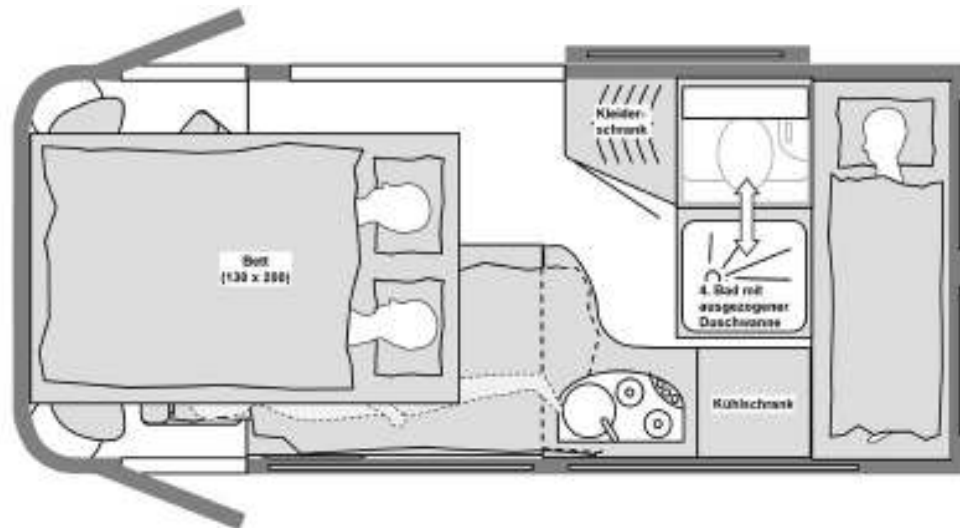
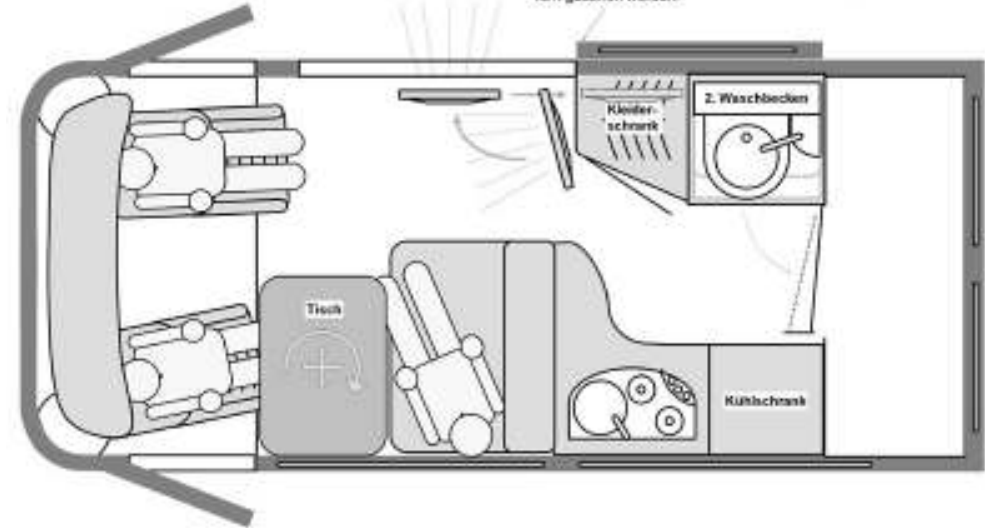

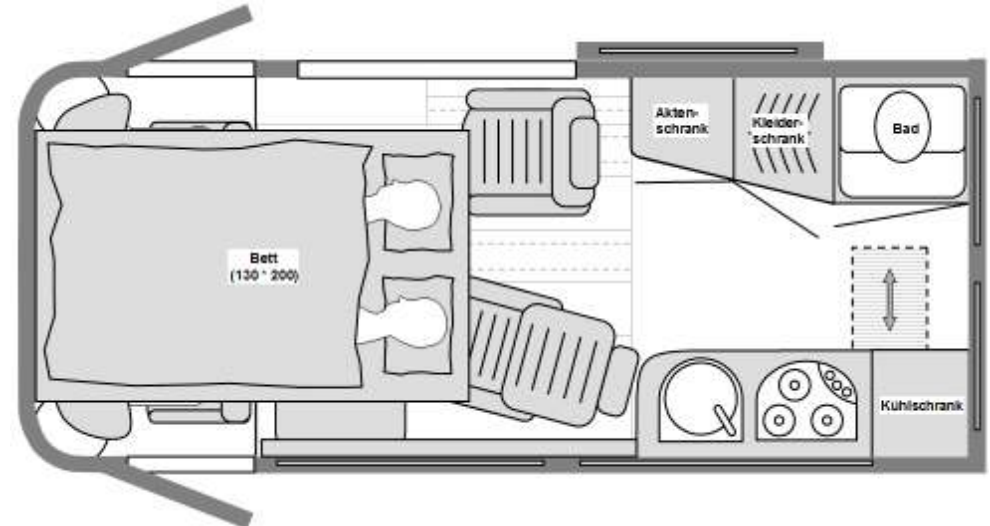
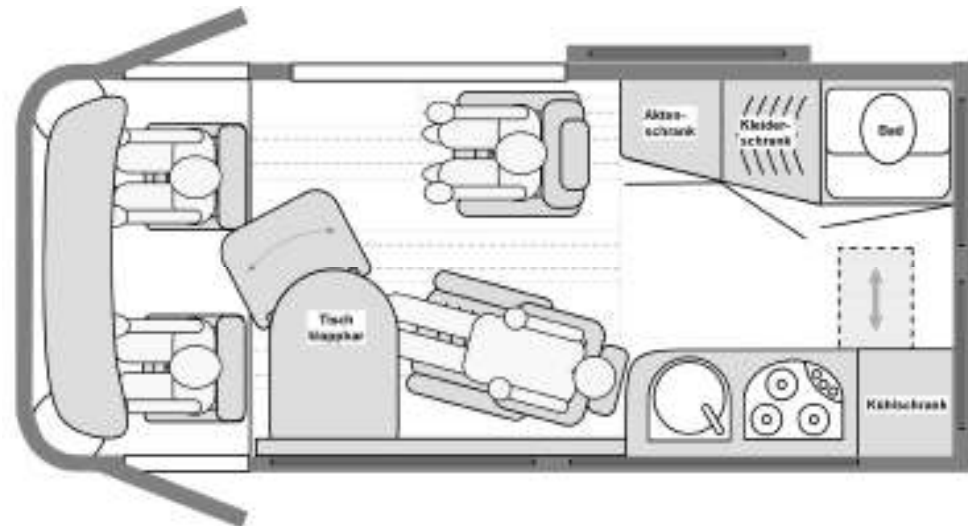
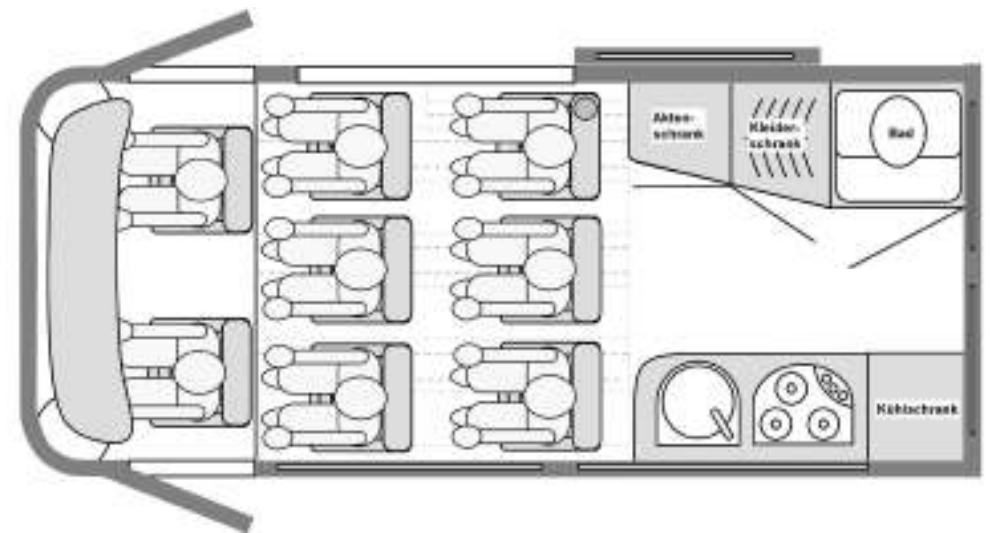
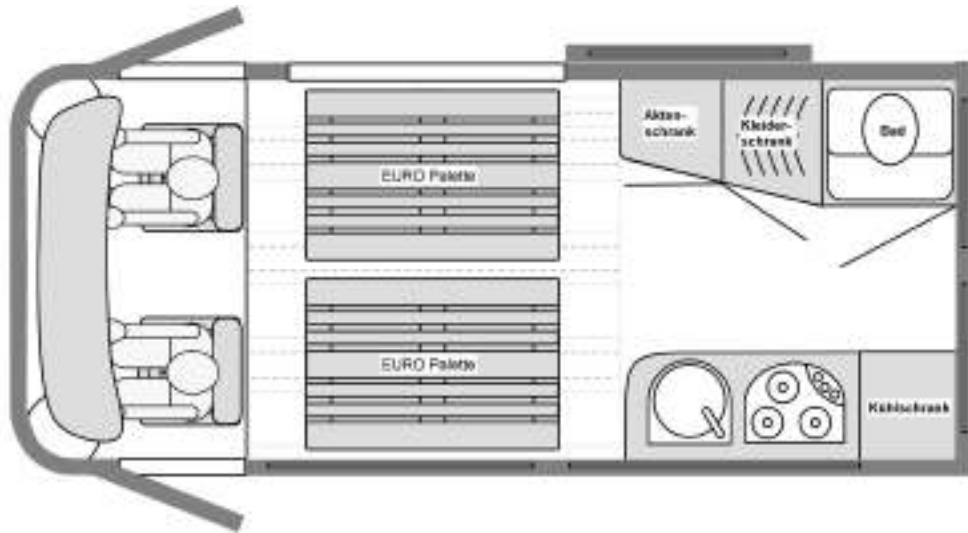

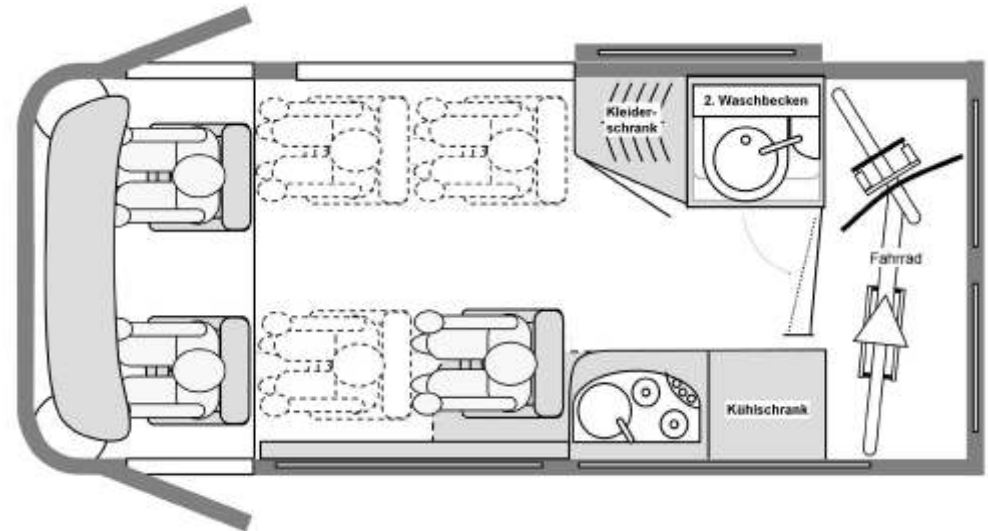
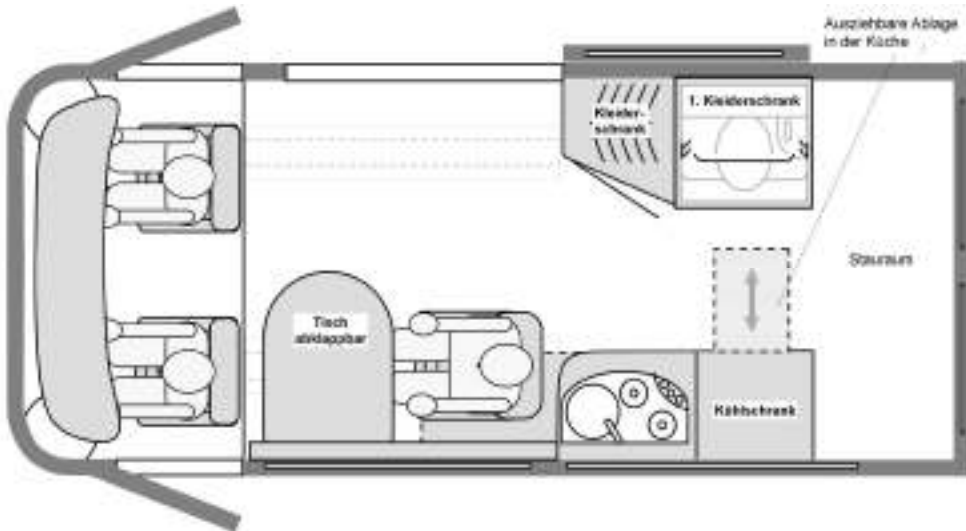
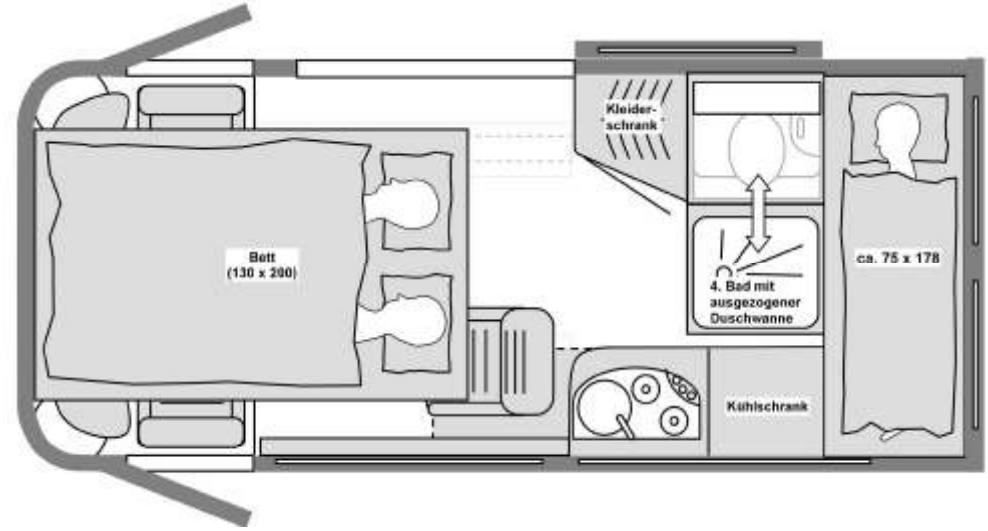
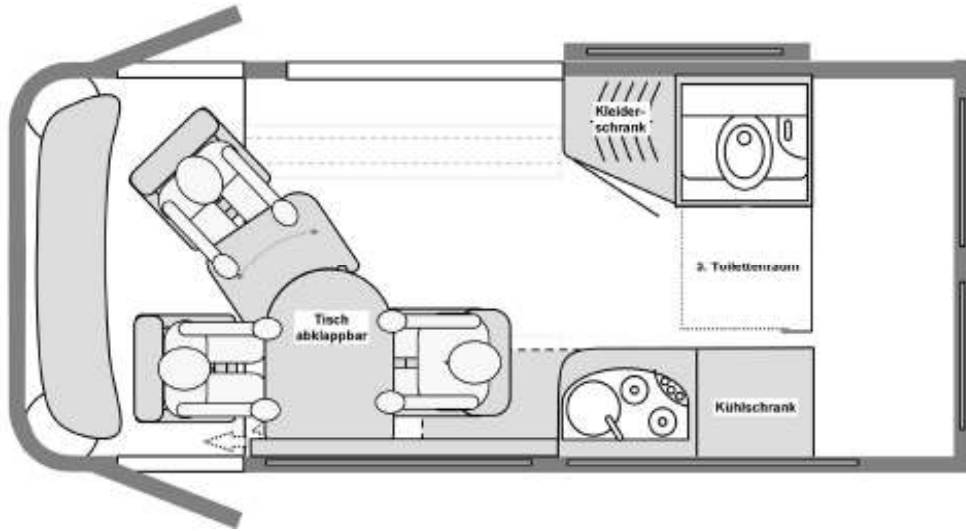

DOMO 700 Life

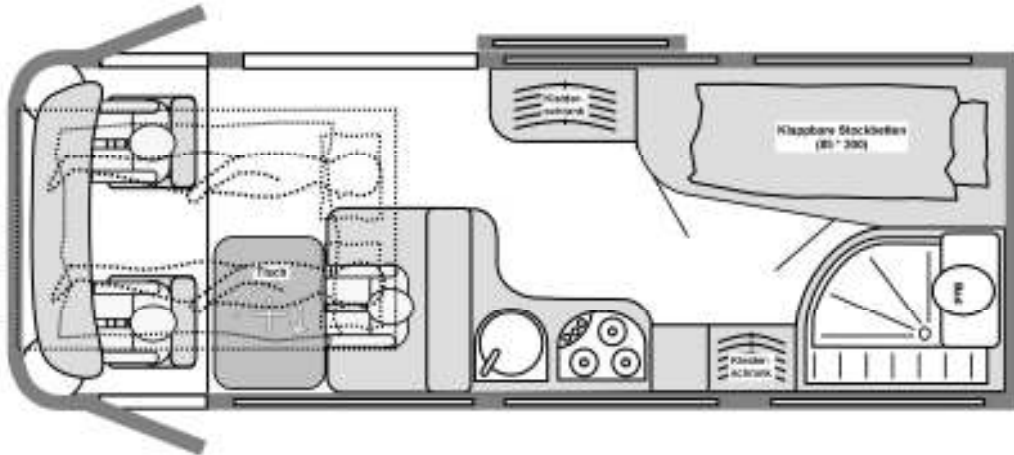

DOMO 700 Business

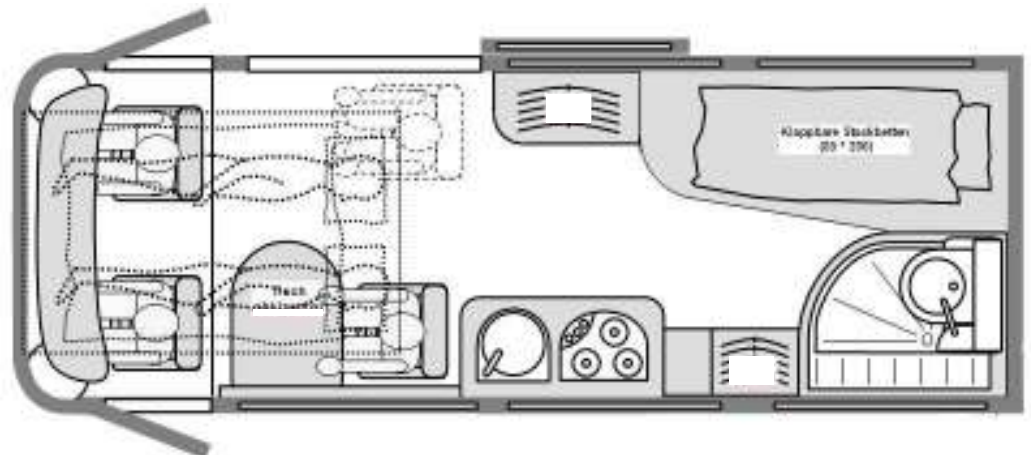

DOMO 520 Business / 700

(Modulation des 520 Business im 700'er Radstand mit Heckbetten)

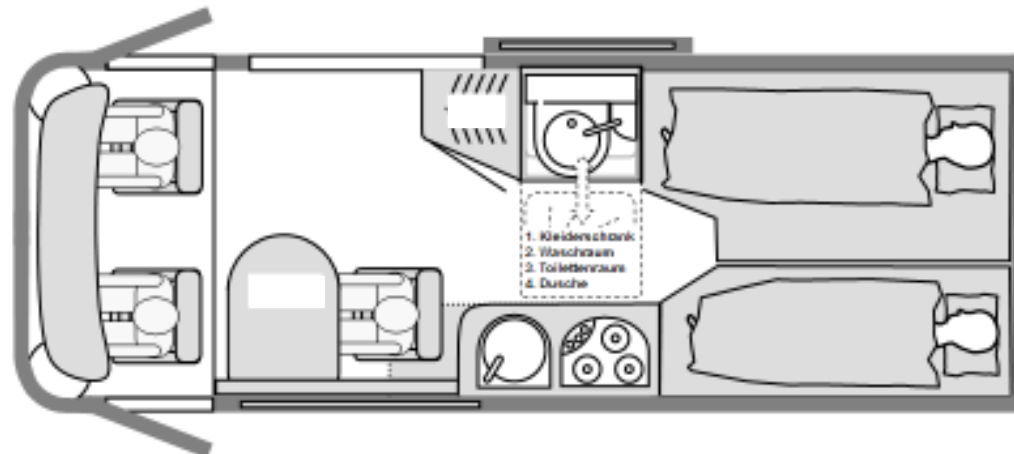

DOMO 520 Life / 700

(Modulation des 520 Life im 700'er Radstand mit Motorradgarage / Maxisprinter mit 7,4 m Länge)

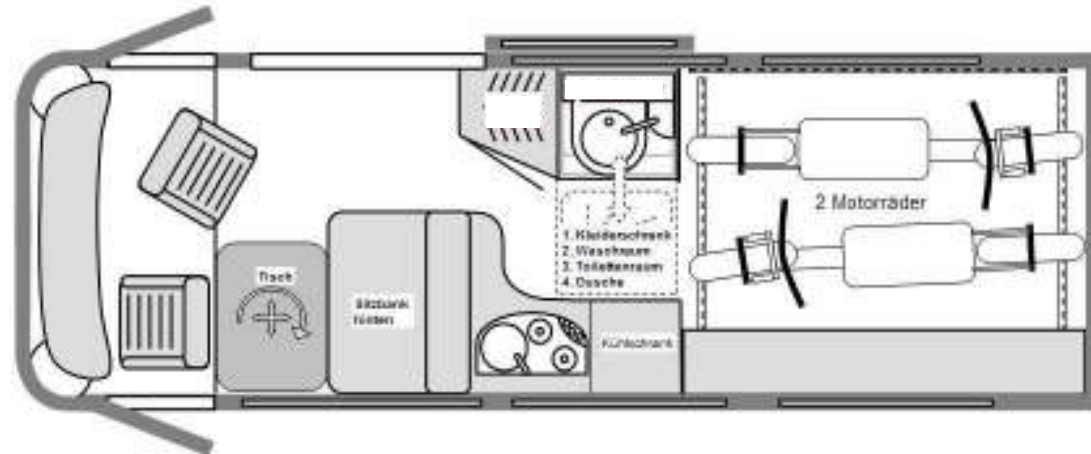

Cockpit

Schwanenhals-Leselampe
Cockpitverdunkelung
drehbare Cockpitsitze sind fahrzeugspezifisch
Feuerlöscher unter dem Beifahrersitz

Wohnbereich

Doppelsitzbank hinten mit 3-Punkt Gurten
Funktionstisch (dreh- und verschiebbar / Option: demontierbarer Tisch und Tischverlängerung), mit seitlicher Ablage
Sitzgruppe zum Bett umbaubar (mit Fahrersitz), 210 x 100 cm
Matratze aus 10 cm Kaltschaum, (Gradientenschäum, oben weich, unten hart)
Leselampe
4 Deckenleuchten in stromsparender LED-Technik
PVC-Fußboden (Objektqualität)
Tresor in Trittstufe integriert
Möbelbau in aufwendiger Kaschieretechnik, ohne Ecken und Kanten
großes Dachfenster (Seitz Midi Heki) 70 x 50 cm, mit Verdunkelung und Moskitoschutz
elektrischer Dachlüfter, regelbar mit Thermostat, Verdunkelung dafür
Befestigungsset und Kartentaschen in Küche, Bad und Schränken

Integriertes Dachbett

ist optional (Komfortoptionen: Verlängerung, Verbreiterung, Aufstiegshilfen)

Küche

Kompressorkühlschrank, 65 Ltr. und ** Kühlfach
2-Flammen-Propangasherd und Edelstahl-Waschbecken mit Sicherheitsglasabdeckung
Chromarmaturen mit Einhebelmischer
Dachschrank mit Besteck-, Gläser- und Tellerfach
12 V und 230 V Steckdose
LED-Leuchte

Variobad

Variable Nasszelle mit Waschbecken
Dusche, 67 x 75 cm
feste Duschtrennung
Duscharmatur mit Wassersparbrause
Kassentoilette Thetford C 2
230 V Steckdose im Spiegelschrank integriert
Außendusche mit Warmwasser
Einhebelmischer
Pumpe zur Duschwasserabsaugung mit integriertem Filter
Badentlüftung (für Gerüche, Feuchtigkeit, Luftaustausch im DOMO)

Außenwände

Privacy Scheibenverdunkelung
doppelte Fensterplissees für Verdunkelung und Isolierung
Wärme- und Schallisolierung, 20 mm, vollflächig
Hecktüren mit integrierten Campinghockern
diverse Kartentaschen

Bordtechnik

Webasto DUAL TOP Dieselheizung für Warmluft und Warmwasser
Druckwasseranlage mit 70 l Frischwassertank und 70 l Abwassertank
bedingte Wintertauglichkeit durch innenliegenden Frischwassertank
zentrales Kontrollpanel für Heizung, Batteriemangement und Tankfüllstandsanzeigen
12 V / 230 V Anlage mit elektronisch geregeltem Ladegerät und FI Schutzschalter
Bordbatterie: 145 Ah - AGM-ABAT-Deep-Cycle
Trittstufe in der Schiebetür, Omnistep

07.10.2011

Cockpit

Schwanenhals-Leselampe
Cockpitverdunkelung
drehbare Cockpitsitze sind fahrzeugspezifisch
Feuerlöscher unter dem Beifahrersitz

Wohnbereich

Doppelsitzbank hinten mit 3-Punkt Gurten
Funktionstisch (dreh- und verschiebbar / Option: demontierbarer Tisch und Tischverlängerung), mit seitlicher Ablage
Sitzgruppe zum Bett umbaubar (mit Fahrersitz), 210 x 100 cm
Matratze aus 10 cm Kaltschaum, (Gradientenschäum, oben weich, unten hart)
Leselampe
4 Deckenleuchten in stromsparender LED-Technik
PVC-Fußboden (Objektqualität)
Tresor in Trittstufe integriert
Möbelbau in aufwendiger Kaschieretechnik, ohne Ecken und Kanten
großes Dachfenster (Seitz Midi Heki) 70 x 50 cm, mit Verdunkelung und Moskitoschutz
elektrischer Dachlüfter, regelbar mit Thermostat, Verdunkelung dafür
Befestigungsset und Kartentaschen in Küche, Bad und Schränken

Integriertes Dachbett

ist optional (Komfortoptionen: Verlängerung, Verbreiterung, Aufstiegshilfen)

Küche

Kompressorkühlschrank, 65 Ltr. und ** Kühlfach
2-Flammen-Propangasherd und Edelstahl-Waschbecken mit Sicherheitsglasabdeckung
Chromarmaturen mit Einhebelmischer
Dachschrank mit Besteck-, Gläser- und Tellerfach
12 V und 230 V Steckdose
LED-Leuchte

Variobad

Variable Nasszelle mit Waschbecken
Dusche, 67 x 75 cm
feste Duschtrennung
Duscharmatur mit Wassersparbrause
Kassentoilette Thetford C 2
230 V Steckdose im Spiegelschrank integriert
Außendusche mit Warmwasser
Einhebelmischer
Pumpe zur Duschwasserabsaugung mit integriertem Filter
Badentlüftung (für Gerüche, Feuchtigkeit, Luftaustausch im DOMO)

Außenwände

Privacy Scheibenverdunkelung
doppelte Fensterplissees für Verdunkelung und Isolierung
Wärme- und Schallisolierung, 20 mm, vollflächig
Hecktüren mit integrierten Campinghockern
diverse Kartentaschen

Bordtechnik

Webasto DUAL TOP Dieselheizung für Warmluft und Warmwasser
Druckwasseranlage mit 70 l Frischwassertank und 70 l Abwassertank
bedingte Wintertauglichkeit durch innenliegenden Frischwassertank
zentrales Kontrollpanel für Heizung, Batteriemangement und Tankfüllstandsanzeigen
12 V / 230 V Anlage mit elektronisch geregeltem Ladegerät und FI Schutzschalter
Bordbatterie: 145 Ah - AGM-ABAT-Deep-Cycle
Trittstufe in der Schiebetür, Omnistep

Cockpit

Schwanenhals-Leselampe
Cockpitverdunkelung
drehbare Cockpitsitze sind fahrzeugspezifisch
Feuerlöscher unter dem Beifahrersitz

Wohnbereich

Doppelsitzbank hinten mit 3-Punkt Gurten
Quersitz vorne (ohne Gurte)
Sitzgruppe zum Doppelbett umbaubar, 205 x 125 cm, schlafen in Längsrichtung
Matratze aus 10 cm Kaltschaum, (Gradientenschaum, oben weich, unten hart)
Leselampen
5 Deckenleuchten in stromsparender LED-Technik
PVC-Fußboden (Objektqualität)
Tresor in Tritstufe integriert
Funktionstisch (dreh- und verschiebbar / Option: demontierbarer Tisch und Tischverlängerung), mit seitlicher Ablage
Möbelbau in aufwendiger Kaschiertechnik, ohne Ecken und Kanten
großes Dachfenster (Seitz Midi Heki) 70 x 50 cm, mit Verdunkelung und Moskitoschutz
elektrischer Dachlüfter, regelbar mit Thermostat, Verdunkelung dafür
Befestigungsset und Kartentaschen in Küche, Bad und Schränken

Integriertes Dachbett

ist optional (Komfortoptionen: Verlängerung, Verbreiterung, Aufstiegshilfen)

Küche

Kompressorkühlschrank, 65 Ltr. und ** Kühlfach
3-Flammen-Propangasherd mit Sicherheitsglasabdeckung
Edelstahl-Waschbecken mit Sicherheitsglasabdeckung
Chromarmaturen mit Einhebelmischer
2'er Dachschränk mit Besteck-, Gläser- und Tellerfach
12 V und 230 V Steckdose
LED-Leuchte

Variobad

Variable Nasszelle mit Waschbecken
Dusche, 67 x 75 cm
feste Duschtrennung
Duscharmatur mit Wassersparbrause
Kassettoilette Thetford C 2
230 V Steckdose im Spiegelschrank integriert
Außendusche mit Warmwasser
Einhebelmischer
Pumpe zur Duschwasserabsaugung mit integriertem Filter
Badentlüftung (für Gerüche, Feuchtigkeit, Luftaustausch im DOMO)

Außenwände

Privacy Scheibenverdunkelung
doppelte Fensterplissees für Verdunkelung und Isolierung
Wärme- und Schallisolierung, 20 mm, vollflächig
Hecktüren mit integrierten Campinghockern
diverse Kartentaschen

Bordtechnik

Webasto DUAL TOP Dieselheizung für Warmluft und Warmwasser
Druckwasseranlage mit 150 l Frischwassertank (2 x 75 l, Innen und Außen) und 100 l Abwassertank
bedingte Wintertauglichkeit durch innenliegenden Frischwassertank
zentrales Kontrollpanel für Heizung, Batteriemangement und Tankfüllstandsanzeigen
12 V / 230 V Anlage mit elektronisch geregelter Ladegerät und FI Schutzschalter
Bordbatterie: 145 Ah - AGM-ABAT-Deep-Cycle
Tritstufe in der Schiebetür, Omnistep

Cockpit

Schwanenhals-Leselampe
Cockpitverdunkelung
drehbare Cockpitsitze sind fahrzeugspezifisch
Feuerlöscher unter dem Beifahrersitz
Wohnbereich
Funktionsboden für individuelle Bestuhlung (je nach Ausstattung und zul. Gesamtgewicht)
Leselampen
5 Deckenleuchten in stromsparender LED-Technik
PVC-Fußboden (Objektqualität)
Tresor in Tritstufe integriert
Möbelbau in aufwendiger Kaschiertechnik, ohne Ecken und Kanten
großes Dachfenster (Seitz Midi Heki) 70 x 50 cm, mit Verdunkelung und Moskitoschutz
elektrischer Dachlüfter, regelbar mit Thermostat, Verdunkelung dafür
Befestigungsset und Kartentaschen in Küche, Bad und Schränken

Integriertes Dachbett

ist optional (Komfortoptionen: Verlängerung, Verbreiterung, Aufstiegshilfen)

Küche

Kompressorkühlschrank, 65 Ltr. und ** Kühlfach
2-Flammen-Propangasherd und Edelstahl-Waschbecken mit Sicherheitsglasabdeckung
Chromarmaturen mit Einhebelmischer
2'er Dachschränk mit Besteck-, Gläser- und Tellerfach
12 V und 230 V Steckdose
LED-Leuchte

Variobad

Variable Nasszelle mit Waschbecken
Dusche, 67 x 75 cm
feste Duschtrennung
Duscharmatur mit Wassersparbrause
Kassettoilette Thetford C 2
230 V Steckdose im Spiegelschrank integriert
Außendusche mit Warmwasser
Einhebelmischer
Pumpe zur Duschwasserabsaugung mit integriertem Filter
Badentlüftung (für Gerüche, Feuchtigkeit, Luftaustausch im DOMO)

Außenwände

Privacy Scheibenverdunkelung
doppelte Fensterplissees für Verdunkelung und Isolierung
Wärme- und Schallisolierung, 20 mm, vollflächig
Hecktüren mit integrierten Campinghockern
diverse Kartentaschen

Bordtechnik

Webasto DUAL TOP Dieselheizung für Warmluft und Warmwasser
Druckwasseranlage mit 100 l Frischwassertank (Außen) und 75 l Abwassertank
zentrales Kontrollpanel für Heizung, Batteriemangement und Tankfüllstandsanzeigen
12 V / 230 V Anlage mit elektronisch geregelter Ladegerät und FI Schutzschalter
Bordbatterie: 145 Ah - AGM-ABAT-Deep-Cycle
Tritstufe in der Schiebetür, Omnistep